



<https://jas.ui.ac.ir/?lang=en>

**Journal of Applied Sociology**

E-ISSN: 2322-343X

Vol. 33, Issue 1, No.85, Spring 2022, pp. 63-82

Received: 17.05.2021 Accepted: 21.09.2021

**Research Paper**

**The Relationships of Communication Action and Social Capital with Lying Tendencies among Students**

**Rogaye Velayati**

Ph.D Student in Sociology, Department of Social Sciences, Tabriz Branch, Islamic Azad University, Tabriz Branch, Tabriz, Iran  
velayati90@yahoo.com

**Davood Ebrahimpoor\*** 

Assistant Professor, Department of Social Sciences, Tabriz Branch, Islamic Azad University, Tabriz, Iran  
ebrahimpood@iaut.ac.ir

**Mohammad Baqer Alizadeh Aghdam**

Professor, Department of Social Sciences, Faculty of Law and Social Sciences, University of Tabriz, Tabriz, Iran  
m.alizadeh@tabrizu.ac.ir

**Mohammad Abbaszadeh**

Professor, Department of Social Sciences, Faculty of Law and Social Sciences, University of Tabriz, Tabriz, Iran  
m-abbaszadeh@tabrizu.ac.ir

**Introduction:**

Lying is a false and deliberate statement to mislead another person and try to make him/her believe it. There are all kinds of lies among students, from everyday compliments to dissertation writing. In Iran, research on the Iranian people's characteristic of lying is in the first place. In this research, the question of what the roles of communication action and social capital in Iranian students' tendency to lie are was addressed. Accordingly, the theories of Habermas, Weber, Simmel, etc. and those of Putnam and Bourdieu were discussed in the fields of communication action and social capital, respectively.

**Materials & Methods:**

This research was of an applied survey. The statistical population included 16,632 students studying in the Islamic Azad University, Tabriz branch, in 2019. Using Cochran's formula, 375 students were selected as the statistical sample. A stratified sampling method was applied. SPSS and Amos software was utilized for data analysis. The data were collected through researcher-made questionnaires, the formal validity (as high as 0.94) and reliability (higher than 0.7) of which were ensured by using the teachers' judgments and Cronbach's alpha, respectively. After preparing the indicators, a preliminary study of 30 students was conducted. The social capital and communication action questionnaires of 27 and 14 questions were made based on a 5-point Likert scale, respectively. The questions related to lying tendency were extracted from the Questionnaires prepared by Hart et al. (2019). To measure this variable, 45 questions were used based on the 7-point Likert scale.

**Discussion of Results & Conclusions:**

In this study, there was a significant inverse relationship between communication action and the students' tendencies

to lie. The higher the students' communication skills were, the less they intended to lie Khodamoradi (1397). The results of the correlation between the variables of lying tendency and the students' communication action (-0.119) and social capital (-0.179) showed that there was a significant inverse relationship between the mentioned variables. Independent means of the t-test were used to compare the relationships of the students' lying tendencies with their communication action and social capital based on their genders.

The results revealed that the tendency to lie was not different among them, but their communication actions were different based on gender; the male students had a stronger communication action than the female students (T=2.916, SIG=0.0.004). Also, no significant difference was observed between lying tendency and social capital based on gender (T=0.074, SIG=0.941). Path analysis was used to investigate the effects of social capital and communication action on lying tendency. Predictor variables were applied to estimate the parameters obtained from the relationships. To determine the fit of the proposed model with the data, a combination of fit indices (X<sup>2</sup>=120.87, df=56, CFI=0.778, GFI=0/950, and RMSEA=0.056) was utilized and a suitable model was

\* Corresponding author

Velayati, R., Ebrahimpoor, D., Alizadehaghdam, M., & Abbaszadeh, M. (2022). The relationships of communication action and social capital with lying tendencies among students. *Journal of Applied Sociology*, 33(1), 63-82.



achieved. Regarding the interaction of communication action with social capital and their roles in Iranian students' tendencies to lie, it can be said that the act of communication has been used in the analyses related to the discussion of social capital. In fact, social capital researchers have placed the act of communication at the heart of their discourses on social capital. Different forms of social capital affect beliefs and behaviors and their trust behaviors, as well as communication action that leads to individuals' better performance. If we want to spread honesty and truthfulness among students, we must say that saying such things as "Do not lie and be honest!" will not work although advice is useful. In the current situation, we expect honesty from institutions and should develop a trusting relationship in the society.

**Keywords:** Lying, Communication Action, Social Capital, Students of the Islamic Azad University, Tabriz

### References

- Abbaspour, A. (2012). Methodology of habermas theory of communication action with critical approach. *Journal of Socio-Cultural Knowledge*, 2(2), 35-64 (In Persian).
- Ali Babaei, Y., and Bayangani, B. (2011). Investigating the impact of economic and social capital on cultural capital (paveh youth study). *Quarterly Journal of the Iranian Association for Cultural Studies and Communication*, 6(18), 113-87 (In Persian).
- Barbara, A. (2019). *Why men lie and women cry?* Translated by Nahid Rashid and Nasrin Goldart, Tehran: Asim (In Persian).
- Bazargan, M. (2018). *Lying and its role in our religion and world*, Tehran: Kavir (In Persian).
- Bustani, M., and Puladi, K. (2018). Investigating the elements of the public sphere in habermas thought. *Quarterly Journal of Political Science*, 3(38), 21-42 (In Persian).
- Chalabi, M. (2014). Space of action: a regulatory tool in theorizing, Iranian. *The Journal of Sociology*, 4, 5-49. (In Persian).
- Crib, I. (2011). *Classical social theory: an introduction to the thought of marx, weber, durkheim, and simmel*. Translated by Shahnaz Mesmiparast, Tehran: Agah (In Persian).
- Dor., D. (2017). *The role of the lie in the evolution of human language*. Department of Communication: Chicago University.
- Etemadi Fard, M., Lotfi Chachki, B., & Mehdizadeh, M. (2016). The impact of family social capital on social deviations. *Social Issues in Iran*, 6(3), 5-25 (In Persian).
- Goffman, A. (2013). *Manifestation in everyday life*. Translated by Masoud Kianpour, Tehran: Center (In Persian).
- Ghasemi, S., and Mohaddesi Gilvai, H. (2018). Sociological study of lying in sexual relations of couples in Tehran (2016-2017). *Journal of Women, Institute of Humanities and Cultural Studies*, 8(3), 87-116 (In Persian).
- Hart, C., & Terrizzi, J. R., John. (2019). Development of the lying in everyday situations scale. *The American Journal of Psychology*. 132(3), 343-352.
- Habermas, J. (2005). *Theory of transcendental action: reason and rationality, society*. Translated by Kamal Pouladi, Tehran: Iran Newspaper Publishing Institute (In Persian).
- Khodamoradi, A. (2019). *Study of the semantic understanding of lies in everyday life*. Tehran: Master Thesis, Kharazmi University (In Persian).
- Kotobi, M. (1999). The place of lies and its behavioral patterns in social relations *Social. Science Monthly*, 12, 137-156 (In Persian).
- Kalantari, P., Abbaszadeh, M., Amin Mozaffari, F., & Rakaei Bonab, N. (2010). Sociological study of the tendency to childbearing and some related factors (Case study: married young people in Tabriz). *Applied Sociology*, 21(37), 83-104 (In Persian).
- Leigh, R. (2006). Cooperation without trust: Overcoming collective action barriers to endangered species protection, *The Journal of The Policy Studies*, 34(1), 37-57.
- Lonely, H. (2013). *Sociology of Knowledge and Epistemology of Theory*. Tehran: Bahman Borna (In Persian).
- Mohaddesi Gilvaei, H., and Philosophical, D. (2015). A sociological analysis of the readiness to lie, Special. *The Journal of Women*, 6(1), 155-133 (In Persian).
- Meibauer, J. (2011). On Lying: Intentionality, Implicature, Intercultural Pragmatics. *The Journal of Intercultural Pragmatics*, 8(2), 277-292.
- Naraghi, H. (1397). *Sociology of family, why are we helpless?*, Tehran: Akhtaran (In Persian).
- Noghani, M., and Asghar Pourmasouleh, A. (2008). Comparative study of approaches and indicators used in measuring social capital. *The Journal of Management And Development Process*, 69, 32-55 (In Persian).
- Nematollahi, Zafarjaollahi, A., Mirjalili, M., & Momeni-Fard, H. (2013). Investigating the factors affecting the social capital of students of Imam Ali (AS). *Military University, The Journal of Military Management*, 50(13), 175-202 (In Persian).
- Ojag, Z., and Mirzaei Mousavi, R. (2017). Analysis of communication actions and impact management in telegram groups. *The Journal of New Media Studies*, 2(5), 75-100 (In Persian).
- Ritzer, J. (2011). *Sociological theory in contemporary times*. Translated: Mohsen Thalasi, Tehran: Scientific (In Persian).
- Ritzer, J. (2015). *Sociological theory*. Translated: Houshang Naebi, Tehran: Ny (In Persian).
- Sadidpour, S., and Shoja Nouri, F. (2014). Honest action and its effective factors: Confrontation of factor and structure in the institution of science. *The Journal of Epistemological Studies in Islamic University*, 18(2), 209-228 (In Persian).
- Shayan Mehr, A. S. (2000). *Comparative encyclopedia of social sciences*, Tehran: Kihan. (In Persian).
- Sadeghi, H. (2016). *A study of socio-cultural factors affecting lying in ardabil*. M.Sc. Thesis, Islamic Azad University, Khalkhal Branch, Faculty of Social Sciences (In Persian).
- Sivan, G., and Noa, A. (2017). Relations between privacy behaviors and social capital on Facebook. *The Journal of Libri*, 67(2), 103-118.
- Tawhid Lu, Y., and Shairi, M. (2018). The study of discourse prosthetics: why is the narrative of prosthetics lying?, *The Journal of Research in Contemporary World Literature*, 22(1), 286-269 (In Persian).
- Tanhai, H. (2013). *Sociology of knowledge and epistemology of theory* (Vol. 4): The Imagination of Sociology in the Context of History. Tehran: Bahman Borna (In Persian).
- Zangeni, M. (2018). *Investigating the social factors affecting immorality (lying) with emphasis on its consequences (indifference and social distrust)*. Shahid Beheshti University, Faculty of Literature and Humanities (In Persian).



مقاله پژوهشی

## رابطه کنش ارتباطی و سرمایه اجتماعی با گرایش به دروغگویی در میان دانشجویان

رقیه ولایتی، دانشجوی دکتری جامعه‌شناسی، گروه علوم اجتماعی، دانشکده علوم انسانی و تربیتی، دانشگاه آزاد اسلامی تبریز،

تبریز، ایران

velayati90@yahoo.com

داوود ابراهیم پور<sup>ID</sup>، استادیار، گروه علوم اجتماعی، دانشکده علوم انسانی و تربیتی، دانشگاه آزاد اسلامی تبریز، تبریز، ایران

ebrahimpoord@iaut.ac.ir

محمدباقر علیزاده اقدم، استاد، گروه علوم اجتماعی، دانشکده حقوق و علوم اجتماعی، دانشگاه تبریز، تبریز، ایران

m.alizadeh@tabrizu.ac.ir

محمد عباس زاده، استاد، گروه علوم اجتماعی، دانشکده حقوق و علوم اجتماعی، دانشگاه تبریز، تبریز، ایران

m-abbaszadeh@tabrizu.ac.ir

### چکیده

دروغگویی امری اجتماعی است؛ زیرا در روابط انسانی و اجتماعی تحقق می‌یابد. ما همیشه با تصور حضور و وجود دیگری دروغ می‌گوییم. دروغگویی پدیده فرهنگی و منفی اجتماعی از صفات ناپسند اخلاقی است که متأسفانه امروزه بین افراد جامعه به طور شایع مشاهده می‌شود. هدف این پژوهش، بررسی رابطه بین سرمایه‌ها و کنش ارتباطی با گرایش به دروغگویی است. روش پژوهش، توصیفی همبستگی و جامعه آماری آن دانشجویان دانشگاه آزاد اسلامی واحد تبریز با حجم نمونه ۳۷۵ نفر است که به روش تصادفی طبقه‌ای انتخاب شدند. داده‌ها با استفاده از پرسش‌نامه‌ای که اعتبار آن به روش محتوایی و صوری و پایایی آن با آلفای کرونباخ محاسبه شد، گردآوری شدند. در پارچوب نظری پژوهش از نظریه‌های بوردیو و هابرماس بهره گرفته و برای تحلیل داده‌ها از نرم‌افزار Amos و Spss استفاده شد. نتایج ضریب همبستگی پیرسون نشان داد بین گرایش به دروغگویی با سرمایه اجتماعی ( $r = -0/179$  و  $p = 0/001$ ) و کنش ارتباطی ( $e = -0/119$ ) و رابطه معکوس و معنی‌داری وجود دارد و بین متغیرهای زمینه‌ای (جنس، سن، وضعیت تأهل و سطح تحصیلات) پاسخگویان و گرایش به دروغگویی رابطه معنی‌داری وجود ندارد ( $P < 0/05$ ).

واژه‌های کلیدی: دروغگویی، کنش ارتباطی، سرمایه اجتماعی، دانشجویان دانشگاه آزاد اسلامی، تبریز

\* نویسنده مسئول

ولایتی، ر؛ ابراهیم پور، د؛ علیزاده اقدم، م. و عباس‌زاده، م. (۱۴۰۱). «رابطه کنش ارتباطی و سرمایه اجتماعی با گرایش به دروغگویی در میان دانشجویان»،

نشریه جامعه‌شناسی کاربردی، ۳۳(۱)، ۶۳-۸۲.



## مقدمه و بیان مسئله

دروغ‌گویی به منزله بیان امری به صورت نادرست و آگاهانه برای همراه کردن فرد دیگر و تلاش برای باور به آن مسئله و امری اجتماعی است؛ زیرا در روابط انسانی و اجتماعی تحقق می‌یابد. ما همیشه با تصور و حضور و وجود دیگری دروغ می‌گوییم. در جامعه ما نیز انواع دروغ‌گویی از تعارفات و ملاحظات روزمره گرفته تا دروغ‌هایی که هر روزه با عنوان مصلحتی یا غیر از آن به اعضای خانواده، دوستان، همسایگان و همکاران و مشتریان می‌گوییم، مشاهده می‌شود (قاسمی و محدثی‌گیلویی، ۱۳۹۶: ۸۹-۸۸). با آنکه دروغ از نظر زمانی و مکانی دارای کم و کیف یکسانی نبوده است، عمر آن شاید به بلندای عمر زبان و درازای تاریخ تفکر باشد؛ به طوری که می‌توان فرض کرد همیشه با انسان اجتماعی همراه بوده است (کتبی، ۱۳۷۷: ۱۳۹). این ویروس دروغ به گونه‌ای در وجودمان آشیانه امنی پیدا کرده است که خودمان هم غافلیم. خودمان حتی به خودمان هم دروغ می‌گوییم؛ یعنی با تکرار این دروغ آنچنان در اذهان همگی پاک شده است که دیگر دروغ پلیس، زن و بچه، در مقابل اداره مالیات، رئیس اداره و دولت امری عادی شده است (نراقی، ۱۳۹۷: ۱۲۶-۱۲۷). اگر مسئله یا مصیبت دروغ را جدی بگیریم، قصد مبارزه با آن و بازیابی یکی از ارزش‌های ملی و اسلامی عمده بدون بررسی همه‌جانبه، ریشه‌یابی صادقانه و برنامه‌ریزی پر دامنه امکان‌پذیر نخواهد بود (بازرگان، ۱۳۹۶: ۷). بیشتر افراد هنگام دروغ گفتن احساس ناراحتی می‌کنند و به‌طور غریزی می‌کوشند از دروغ خود فاصله بگیرند. دروغ‌گوها هنگام دروغ‌گویی از اشاره کردن به خودشان طفره می‌روند و از به کار بردن ضمیر «من» یا «ما» اجتناب می‌کنند (باربارا و آلن، ۱۳۹۷: ۲۸۹). با توجه به آمارهای ذکر شده به نظر می‌رسد پدیده دروغ‌گویی در جامعه ما نیز مانند دیگر جوامع رواج دارد (محدثی‌گیلویی و فلسفی، ۱۳۹۴: ۱۳۶). بعد دیگر این مقاله، کنش ارتباطی است. در کنش ارتباطی، کنش‌های افراد درگیر از طریق کنش‌های تفاهم‌آمیز هماهنگ می‌شود. افراد دخیل در کنش ارتباطی اساساً در بند

موفقیت شخصی‌شان نیستند؛ بلکه هدف‌هایشان را در شرایطی تعقیب می‌کنند که بتوانند برنامه‌های کنشی‌شان را بر مبنای تعریف‌هایی از موقعیت مشترک هماهنگ کنند (عباسپور، ۱۳۹۰: ۳۶). کنش ارتباطی جنبه‌ای از فعالیت آگاهانه انسان است که آن حوزه از نهادهای اجتماعی را در بر می‌گیرد که واسطه آنها زبان است و با قوانین اجتماعی کنترل می‌شوند (بوستانی و پولادی، ۱۳۹۶: ۳۲). کمرنگ‌شدن صداقت در جامعه و نمود آن در قالب زیرکی، متوسل‌شدن بعضی افراد به این اخلاق پست فردی برای دستیابی به اهداف جمعی و فردی ناصحیح و عواملی از این دست، ضرورت پژوهش در این مبحث را پرورش داد. وجه دیگر این پژوهش سرمایه است. مفهوم سرمایه اجتماعی مفهومی چندوجهی و بین‌رشته‌ای و از مفاهیم میانجی و از سرمایه فیزیکی و انسانی مهم‌تر است و نقش تعیین‌کننده‌ای در تبیین آسیب‌ها و انحرافات اجتماعی دارد که همزمان با پیچیده‌تر شدن و افزایش تغییرات در سطوح و ابعاد مختلف، کاربرد بیشتری میان دانشمندان اجتماعی یافته است. سرمایه اجتماعی را بیشتر شبکه‌ای از ارزش‌ها و هنجارها به حساب می‌آورند و نداشتن آن به معنی تضعیف ارزش‌ها و هنجارهاست که سبب کاهش اعتماد و همکاری در جامعه می‌شود و افراد را در برابر بسیاری از مسائل مهم جامعه بی‌تفاوت می‌کند. نداشتن سرمایه اجتماعی مترادف با بروز انحرافات اجتماعی و تهدیدی برای احساس امنیت است؛ چون سرمایه اجتماعی وجود هنجارهای رفتاری مبتنی بر تشریک مساعی را منعکس می‌کند و انحرافات اجتماعی بالفعل نیز بازتاب نبود سرمایه اجتماعی خواهند بود (علی‌بابایی و باینگانی، ۱۳۸۹: ۸۸). شواهد موجود در جامعه نشان می‌دهند طی یکی دو دهه اخیر، فرسایش شدید در سرمایه اجتماعی موجود برای افراد به‌ویژه جوانان روی داده است. نگاهی به ابتدای دهه پیشین و توجه به انتشار یافته‌های پیمایش «پیمایش ملی ارزش‌ها و نگرش‌ها» که در سال ۱۳۸۰ در ۲۸ استان کشور و سرپرستی دفتر طرح‌های ملی وزارت فرهنگ و ارشاد اسلامی صورت گرفت، از سطح به‌ظاهر نازل سرمایه

اساسی این مسئله است که رواج آن در کلیت جامعه و میان اقشار مختلف اجتماعی و فراگیر بودن آن، نشان‌دهنده وجود اختلال در فرایند جامعه‌پذیری در خانواده و نظام آموزشی و رسانه‌هاست. یکی از مسائل مطرح در جامعه ما، گرایش بیشتر مردم به دروغگویی است. در این زمینه، پژوهش‌های زیادی انجام نشده است. در پژوهش حاضر سعی شده است از منظر جامعه‌شناختی به بطن عمل اشخاص وارد شویم و چگونگی و دلایل گرایش افراد به دروغگویی را نزد دانشجویان تبریز بررسی کنیم و به این پرسش مهم پاسخ دهیم که گرایش دانشجویان تبریز به دروغگویی از چه عواملی ناشی می‌شود؛ سوالی که این پژوهش به دنبال پاسخ به آن است، این است که نقش کنش ارتباطی و سرمایه اجتماعی در گرایش به دروغگویی چیست؟ اینها پرسش‌های پیش روی این مقاله است. با این حال، یافتن پاسخی درخور توجه به آنها در کار و اثری مقدماتی چه‌بسا دور از دسترس باشد.

### پیشینه نظری

دیدگاه هابرماس درباره کنش ارتباطی و وضعیت آرمانی گفتار یا اخلاق، از افکار هربرت مید و امیل دورکیم تأثیر گرفته است. کنش ارتباطی که هابرماس به دنبال آن است و جامعه آرمانی او را تشکیل می‌دهد، از زیرساخت‌های مادی و بازتولید ساخت‌های نمادین فرهنگی تأثیر می‌گیرد و در زیست جهان اتفاق می‌افتد که در واقع، همان عقلانیت مثبت است. این حوزه هم در اقتدار فرهنگ جامعه قرار دارد و هم جهان روابط بین‌الذهانی است که روابط براساس نمادهای زبانی و مادی است (عباس‌پور، ۱۳۹۰: ۵۷). مبنای کار هابرماس، تمایز بنیادی بین کنش عقلانی هدفمند و کنش ارتباطی است. او بیشتر از هر چیز به کنش ارتباطی علاقه‌مند است که در آن کنش عاملان با کنش رسیدن به تفاهم هماهنگ می‌شود (ریترز، ۱۳۹۳: ۳۹۴). شالوده کار هابرماس ارتباط تحریف‌نشده و بدون اجبار است. او با این شالوده قادر است به تحلیل انتقادی ارتباط تحریف‌شده بپردازد. از نظر هابرماس، راه حل مسئله

اجتماعی حکایت می‌کند (اعتمادی‌فرد و همکاران، ۱۳۹۴: ۶). از زمان طرح این مفهوم تاکنون، پژوهش‌های زیادی در تأثیر سرمایه اجتماعی بر کاهش مسائل اجتماعی بررسی و تأیید شده است. وجود انحرافات و آسیب‌های اجتماعی، کاهش انسجام اجتماعی در اجتماعات با هویت متکثر را از ویژگی‌های شاخص جوامع بدون سرمایه اجتماعی برشمرده‌اند. بین دانشجویان نیز انواع دروغگویی، از تعارفات روزمره گرفته تا رساله و پایان‌نامه نوشتن، مشاهده می‌شود. همه ما این سخن سعدی و ضرب‌المثل دروغ مصلحت‌آمیز به از راست فتنه‌انگیز را شنیده‌ایم و چه‌بسا اشخاص که با تعمیم و تسری دادن به موارد استفاده‌شده و خواسته خود حقیقت و حق را قربانی منافع و مصالح کرده‌اند و می‌کنند (بازرگان، ۱۳۹۶: ۶۴). پژوهش‌ها نشان می‌دهد با وجود آنکه دروغگویی در بیشتر فرهنگ‌ها و ادیان نکوهش شده است، در همه جوامع انسانی به گونه جدی شایع است. به گزارش خبرگزاری فرانسه از لندن، پژوهشگران دانشگاه کالیفرنیا جنوبی در لس‌آنجلس، در پژوهش خود به این نتیجه رسیدند که هر آمریکایی هر هشت دقیقه یک بار دروغ می‌گوید. در ایران پژوهشی که با عنوان نظرسنجی از مردم تهران درباره خصوصیات ایرانی‌ها انجام شده است، درباره مهم‌ترین خصوصیات منفی ایرانیان، دروغگویی در مقام نخست قرار می‌گیرد و ۱۲ درصد پاسخگویان مهم‌ترین صفت منفی ایرانیان را دروغگویی دانسته‌اند (کتبی، ۱۳۷۷: ۱۵۵-۱۵۴). در پیمایشی که در سطح ملی از اعضای هیئت علمی دانشگاه‌ها به صورت مجازی انجام شده است، پاسخگویان به رواج دروغگویی اشاره کرده‌اند (فراستخواه، ۱۳۹۴: ۲۱)؛ البته ذکر یافته‌های این نوع پژوهش‌ها لزوماً به معنای تأیید اعتبار و صحت نتایج آنها نیست و داده‌های موجود برای داوری درباره میزان شیوع دروغگویی در بین جوانان (دانشجویان) در تبریز کافی نیست. لازم است در این زمینه پژوهش‌های دیگری انجام شود و این پژوهش گام کوچکی در این مسیر تلقی می‌شود. در این میان، دروغگویی بین مردم یکی از جنبه‌های

محاسبات خودخواهانه موفقیت، بلکه از طریق عمل حصول تفاهم هماهنگ می‌شود. در کنش ارتباطی مشارکت‌کنندگان در وهله اول به سوی خود سمت‌گیری نمی‌کنند. آنها هدف‌های فردی خود را در شرایطی دنبال می‌کنند که بتوانند نقشه‌های کنش خود را بر مبنای تعاریف مشترک از وضعیت هماهنگ کنند (هابرماس، ۱۳۸۴: ۲۹۰). هابرماس چهار نوع کنش را بین انسان‌ها از هم متمایز می‌کند:

۱- کنش غایتمند یا ابزاری: کنشی که بر محاسبه انواع گوناگونی از معیارها و انتخاب مناسب‌ترین معیار برای تحقق اهداف ضمنی مبتنی است.

۲- کنش هنجاری: براساس ارزش‌های مشترک گروهی است.

۳- کنش نمایشی: دستکاری آگاهانه رفتار خود (قبل از اینکه عموم یا حضار بفهمند) را شامل می‌شود.

۴- کنش ارتباطی: کنش متقابل میان عاملانی است که از گفتار و نمادهای غیرشفاهی در جایگاه شیوه‌ای برای درک وضعیت متقابل خود استفاده می‌کنند و قصد دارند کنش‌های خود را از طریق استدلال با همدیگر هماهنگ کنند. سه نوع کنش اول، جزء کنش‌های اجتماعی ابزاری یا معطوف به هدف‌اند؛ اما فرد در ورود به هر کنشی، عملکرد چهره مشخصی دارد و براساس نظر گافمن آن را مدیریت می‌کند (اجاق و میرزایی موسوی، ۱۳۹۵: ۸۲).

بین جامعه‌شناسان کلاسیک مثل ماکس وبر، کنش ارتباطی به شکل غیرساختاری به چهار شکل از کنش اشاره شده است که عبارت‌اند از:

#### جدول ۱- انواع کنش از نظر ماکس وبر (ریترز، ۱۳۹۳: ۴۵)

**Table 1- Types of actions according to max weber**

ویژگی کنش از نظر ماکس وبر	نوع کنش
فاعل کنش هدف روشنی را در نظر دارد و تمام وسایل و اجزای رسیدن به هدف را با هم به کار می‌برد.	کنش عقلانی معطوف به هدف
فاعل کنش با پذیرش خطرها به گونه عقلانی رفتار می‌کند؛ برای آنکه به تصویری که خود وی از افتخار دارد، وفادار بماند.	کنش عقلانی معطوف به ارزش
کنشی که به طور بی‌واسطه ناشی از حال وجدانی یا خلق فاعل است.	کنش انفعالی یا عاطفی
کنشی که از عادت‌ها، عرف یا باورهایی برمی‌خیزد و فاعل کنش برای عمل سنتی خود به انگیزه بازتاب‌هایی که بر اثر ممارست‌های طولانی در او ریشه دوانیده‌اند، عمل می‌کند.	کنش سنتی

عقلانی شدن کنش عقلانی هدفمند، در عقلانی شدن کنش ارتباطی نهفته است. عقلانی شدن کنش ارتباطی سبب ارتباط فارغ از سلطه و ارتباط آزاد و باز می‌شود. وی به جای نظریه کپی حقیقت به نظریه اجماع حقیقت روی می‌آورد و حقیقت را در سطح حقیقت توافقی نگه می‌دارد. این حقیقت جزء هر ارتباطی است. هابرماس در نظریه کنش ارتباطی (۱۳۸۴) و همچنین معرفت و تعلقات بشری (1972) بر دو دسته موانع درونی و بیرونی تأکید می‌کند. ویژگی مشترک این دو دسته موانع، تحریف نظام‌مند ارتباط و وارونه جلوه کردن حقیقت ارتباطی است؛ موانع بیرونی که گزاره‌های ایدئولوژیک را حقیقت محض می‌داند و بیرون از این گزاره‌ها امکان گفتگوی رهایی‌بخش و آزاد ندارد. موانع درونی نیز سندروم‌ها و حالات روان‌شناختی ناخودآگاه‌اند که البته تجلیات ساختار در حالات روانی فرد است. به طور نظری، اجماع در گفتمان هنگامی شکل می‌گیرد که چهار نوع ادعای اعتبار مطرح و تصدیق شود:

۱- سخنان گوینده درک‌پذیر و فهمیدنی تلقی شود.

۲- قضایایی که گوینده ابراز می‌کند حقیقت باشد؛ یعنی گوینده جبر موثقی را بیان کند.

۳- گوینده در ابراز قضایا راستگو، بی‌ریا و مطمئن باشد. گفتن چنین قضایایی حق و شایسته گوینده باشد.

۴- گوینده از بنیان هنجاری برای چنین کاری برخوردار باشد. اجماع زمانی به وجود می‌آید که همه این ادعاهای اعتبار مطرح و تصدیق شود (ریترز، ۱۳۹۳: ۳۹۷).

هابرماس در کتاب «نظریه کنش ارتباطی» در تبیین کنش ارتباطی می‌نویسد: «آنجا که کنش‌های کارگزاران نه از طریق

نظریه کنش گفتار را نخستین بار آستین و سرل در دو دهه ۶۰ و ۷۰ مطرح کردند؛ به این مفهوم که می‌توان از طریق کلمات کاری را انجام داد. هر آنچه فرد بیان می‌کند، سه کنش دارد: وجه اول به مرجع مشخص گفتار بازمی‌گردد. وجه دوم به منظور گوینده از بیان گفتار اشاره دارد و وجه سوم به برداشت شنونده از گفتار اشاره دارد. سرل همانند آستین معتقد است کنش گفتار واحد پایه معناست. او کنش‌های گفتاری را به پنج دسته تقسیم می‌کند: اظهاری، ترغیبی، تعهدی، عاطفی و اعلامی. هدف از کنش گفتاری، توصیف حالت یا رویدادی است و گوینده عقیده خود را درباره صحت مطلبی اظهار می‌کند. کنش تعهدی به متعهد کردن گوینده برای انجام عملی در آینده مربوط است. کنش عاطفی بیان حالت احساسی است که شخص در آن سهمیم شده است. گوینده احساس خود را از طریق قدردانی، عذرخواهی، تبریک، ناسزا و ... بیان می‌کند و کنش اعلامی، اعلام شرایط تازه برای مخاطب است. این کنش همزمان دارای دو وجه انطباقی بین زبان و جهان است. کنش اعلامی زمانی اتفاق می‌افتد که گوینده قدرت و صلاحیت لازم را داشته باشد. به باور الام هدف آستین از طرح کنش‌های گفتاری آن بود که با فلسفه سنتی برخورد کند و به این مطلب برسد که تولید پاره‌گفتارها تنها طرح گزاره‌ها نیست؛ بلکه در آن فرد به کنش‌هایی مانند پرسیدن، فرمان دادن و تأثیر گذاشتن بر دیگران می‌پردازد. این بررسی‌ها به مرور منجر شد تا تمام گزاره‌های تولیدشده در زبان را کنشی بدانیم (Meibauer, 2011: 277-297).

نظریه کنش متقابل زیمل پتانسیلی برای تبیین پدیده اجتماعی دروغ‌گویی دارد. دروغ صورتی از تعامل است که دروغ‌گو عمداً حقیقت را از دیگران کتمان می‌کند. در دروغ موضوع فقط این نیست که به دیگران تصویر غلطی ارائه می‌شود؛ بلکه موضوع این است که دروغ‌گو قصد دارد دیگران گمراه شوند. زیمل دروغ را در چارچوب هندسه اجتماعی به‌ویژه نظریه‌اش درباره فاصله مطرح می‌کند. برای مثال، ما با

دروغ کسانی که با ما فاصله دارند بهتر کنار می‌آییم. از خبر دروغ‌گویی مکرر سیاستمداران کشور چندان جا نمی‌خوریم برعکس اگر نزدیکان ما به ما دروغ بگویند، زندگی برایمان تحمل‌ناپذیر می‌شود. دروغ همسر یا عاشق یا فرزند بسی خردکننده‌تر از دروغ مسئولان دولتی است که آنها را فقط در صفحه تلویزیون می‌بینیم. زیمل تفکرش درباره دروغ را به دیدش از جامعه جهان مدرن پیوند می‌دهد. دنیای مدرن بسی بیش از جوامع پیشین به صداقت وابسته است. یکی بدین دلیل که اقتصاد مدرن به طور فزاینده‌ای اقتصادی اعتباری است و اعتبار به خواست انسان‌ها به وفای به عهد وابسته است. دیگر اینکه، در علم مدرن پژوهشگران به نتایج مطالعات فراوانی متکی‌اند که جزئیات آنها را نمی‌توانند واریسی کنند. دانشمندان مدرن به صداقت دانشمندان دیگر اتکا می‌کند. زیمل نتیجه‌گیری می‌کند که در شرایط مدرن دروغ بسیار مخرب‌تر از قبل می‌شود و تمام بنیان‌های زندگی مان را زیر سؤال می‌برد (ریترز، ۱۳۹۳: ۲۵۳). از نظر زیمل، در گروه‌های ابتدایی‌تر، دروغ‌گویی نسبتاً بی‌اهمیت است؛ زیرا افراد زندگی خودکفایی را در گروه دنبال می‌کنند و روابط متقابل در حداقل است. برعکس جامعه‌های اعتباری هستند. ما به شمار زیادی از انسان‌ها برای گفتن حقیقت آنچه آنها انجام می‌دهند وابسته‌ایم و اگر آنها از کمک به ما دریغ کنند رنج می‌بریم. در جامعه‌های مدرن دروغ معادل عقلانی چماق راهزن است. زیمل راز را به آنچه او ابعاد اصلی روابط انسانی می‌داند مربوط می‌کند. همکاری و هماهنگی، از یک طرف و فاصله و رقابت از طرف دیگر و گستره‌ای از روابط را بر طبق درجه شناختی که شرکت‌کنندگان ممکن است از یکدیگر داشته باشند، بررسی می‌کند. در گروه ساده ذینفع مثلاً شاخه‌ای از اتحادیه کارگری، تمام چیزی که فرد باید بداند این است که با دیگران منفعت یکسانی دارد. هرچه بیشتر به طرف روابطی برویم که ریشه در تمامیت شخصیت دارند، بیشتر می‌خواهیم درباره شخص دیگر بدانیم. زیمل ارزش اجتماعی خاصی به

آشنایی و رازداری و به دوستی متمایز می‌دهد. در مقایسه با گرایش کودک‌وار برای آشکارکردن همه‌چیز، توانایی پنهان کردن واقعیت‌ها «یکی از بزرگ‌ترین دستاوردهای آدمی است». مادام که تمدن گسترش می‌یابد، آنچه زمانی آشکار بود پنهان و آنچه زمانی پنهان بود آشکار می‌شود. امور عام آشکار می‌شود و زندگی‌های فردی خصوصی می‌شوند. رازداری جذابیت خاص دارد: داشتن راز فرد را متمایز می‌کند و احساس تملک خاص به او می‌دهد. اهمیت رازداری با فرایند تفرد گسترش می‌یابد و آن را تقویت می‌کند. صاحب راز فاصله اجتماعی خود را از دیگران افزایش می‌دهد و بر آن فاصله تکیه می‌کند. بحث زیمیل بین دروغگویی و کتمان در نوسان است. پنهان کردن و نگفتن رازها به پدیده کتمان اشاره دارد و کتمان غیر از دروغگویی است؛ در دروغگویی فعل گفتن «Telling» رخ می‌دهد. در کتمان با نگفتن و پنهان کردن روبه‌رو هستیم. زیمیل در بحث اعتماد مطرح می‌کند که جامعه ترکیبی از روابط مبادله‌ای میان افراد است. پس در حرکت مداوم است. مبادله شکل خالص و اصلی‌ترین شکل هم‌کنشی متقابل انسان‌هایی است که در آن منافع دنبال می‌شود. هر کنش متقابلی باید همچون مبادله قلمداد شود (کرایپ: ۱۳۸۹: ۲۸۷).

اروین گافمن: در یک بازی نمایش و برای نمایاندن هر پیامی، مقدماتی انجام می‌گیرد تا نقش بازی شده بتواند پیام مدنظر را ابلاغ کند. در کنش متقابل روزانه نیز قاعده‌های بازی کردن نقش‌ها به ناگزیر فرایند مشابهی را طی می‌کنند. این مقدمات پیش از اجرای نقش در نمایاندن درست پیام، یعنی بازی نقش بسیار مؤثرند. در هر نمایش اثاثیه و لوازم موردنیاز برای نمایش در پشت صحنه تماشایی تدارک دیده می‌شود؛ یعنی بنا بر متن نمایش، اثاثیه صحنه و بازیگران دیگری که در نمایش هم‌بازی بازیگر خواهند بود، هماهنگی‌های لازمی انجام می‌شود تا بهترین کنش و مناسب‌ترین ارائه کنش به تماشاگر کشف شود. دانش و شناخت روحیه و کنش‌های تماشاگران برای کشف مناسب‌ترین بازی از مهم‌ترین اثاثیه

پشت صحنه به شمار می‌آیند. هر کنش در بازی نمایش با توجه به کنش متقابل تماشاچیان باید تنظیم شود. گافمن به نکته تازه‌تری توجه می‌کند و آن، تلاش بازیگران برای نمایاندن یا نمایش چیزی است که شاید هم واقعی نباشد یا از دید تماشاگر پنهان مانده باشد؛ یعنی در واقع، تنها نمایش یا نمایه‌ای است که بازیگران مایل‌اند آنها را به تماشاچیان بنمایانند و به تعبیری دیگر، تمایل دارند باوری را به پسریم بقبولانند (تنهایی، ۱۳۹۱: ۲۹۵). گافمن می‌پنداشت افراد هنگام کنش متقابل می‌کوشند جنبه‌ای از خود را نمایش دهند که دیگران آن را می‌پذیرند. گافمن مدیریت تأثیرگذاری را شگردی می‌داند که کنشگران برای حل مسائلی که احتمالاً ممکن است در این زمینه با آن روبه‌رو شوند، از آنها استفاده می‌کنند (ریترز، ۱۳۹۳: ۱۸۹). او می‌گوید: بیشتر انسان‌ها می‌کوشند تصویری آرمانی از خودشان را در جلوی صحنه به نمایش گذارند و به‌ناگزیر احساس می‌کنند ضمن اجرای نقش‌هایشان باید چیزهایی را پنهان کنند. کنشگران خطایی را که ضمن آمادگی برای اجرای نقش مرتکب شده‌اند و نیز کارهایی را که برای تصحیح این خطاها انجام داده‌اند، از دید حضار پنهان می‌کنند؛ در واقع، بازی نقش و روابط مبتنی بر دروغ تحقق می‌یابد. دروغگو باید جلوی صحنه را چنان بیاراید تا بیننده و شنونده از آن خوشش بیاید و در حرف‌های او منطق و استدلال را ببیند. جنبه دیگر نمایش، جلوی صحنه است که کنشگران می‌کوشند این برداشت را به حضارشان القا کنند که آنها بیشتر از آن از صحنه دورند که متوجه دروغ بودن اجرای نقش آنها شوند. بنا بر استدلال گافمن حتی اگر دروغ آنها آشکار شود، خود حضار ممکن است چنان خودشان را با این دروغ تطبیق دهند که تصویر آرمانی‌شان از بازیگر مخدوش نشود (ریترز، ۱۳۹۳: ۲۹۶). به نظر گافمن مجریان این ظرفیت را دارند که نمایش دروغینی را به اجرا بگذارند؛ تنها شرم، گناه یا ترس است که مانع می‌شود این ظرفیت را به کار گیرند (گافمن، ۱۳۹۱: ۶۹). وقتی به افرادی فکر می‌کنیم که یک



می‌گیرد تا دیگران را مجاب کند آنچه اجرا می‌شود عین واقعیت است. «حفظ فاصله اجتماعی به ما امکان می‌دهد تا آمیزه‌ای از ترس و احترام و شگفتی را در حضار ایجاد کنیم و تداوم بخشیم. درباره نگاهداشت فاصله اجتماعی باید گفت این خود حضارند که با کنش به شیوه محترمانه و با حفظ احترام زیاد برای شأن مقدسی که به مجری نسبت داده می‌شود، با او همکاری می‌کنند. یکی از دلایلی که سبب می‌شود حضار در معرض دروغ‌گویی قرار گرفته، همچنان با مجری همکاری کنند، حفظ ثبات روال کنش اجتماعی است. به نظر گافمن این خویش‌ننداری‌ها، صرف‌نظر از اینکه چه کارکردی برای حضار داشته باشند، برای مجری مجال اندکی فراهم می‌کنند تا بتواند برداشتی مطابق با خواست خود ایجاد کند و در زمینه خیر خود یا حضار از آن به‌منزله محافظت یا تهدیدی استفاده کند که با واریسی دقیق از بین می‌رود (گافمن، ۱۳۹۱: ۸۰).

سرمایه اجتماعی در افکار جامعه‌شناسان کلاسیک ریشه دارد. تأکید دورکیم بر بررسی همبستگی اجتماعی و خاستگاه آن و تعلق خاطر دوتوکویل به نهادهای مدنی، برجسته‌ترین نمونه‌ها به شمار می‌رود. هیچ‌کدام از آنها به‌طور مستقیم اصطلاح «سرمایه اجتماعی» را به کار نبرده‌اند. اولین بار در قرن بیستم این اصطلاح استفاده شد که در ابتدا استعاره‌ای برای اشاره به اهمیت شبکه‌های اجتماعی بود. براساس آنچه پاتنام می‌گوید، این استعاره برای بیان اینکه استفاده از ارتباطات اجتماعی برای همکاری به افراد کمک می‌کند تا زندگی‌شان را بهبود بخشند، دست‌کم شش بار در قرن بیستم به کار رفته است (نوغانی و پرماسوله، ۱۳۸۷: ۳۳). پاتنام در مطالعاتش به پیوستگی منفی قوی بین جرائم و سرمایه اجتماعی دست پیدا کرده و مدعی است با افزایش سرمایه اجتماعی، در صورت برابری بقیه شرایط، سطوح جرم پایین خواهد آمد (اعتمادی‌فرد و همکاران، ۱۳۹۴: ۱۱).

نمای دروغین یا تنها یک نما را به نمایش می‌گذارند، در واقع به تفاوتی فکر کرده‌ایم که بین قیافه طراحی شده و واقعیت وجود دارد (گافمن، ۱۳۹۱: ۷۰). گافمن آنچه را با عنوان نمایش دروغین نامگذاری می‌کند به شکاف بین واقعیت وجودی مجری و ظاهر کاذب به نمایش گذاشته شده ربط می‌دهد. وی برای نشان‌دادن واقعیت از اصطلاح «جعل هویت» کمک می‌گیرد. مخاطبان با جعل هویت‌های مختلف به یک شیوه برخورد نمی‌کنند. ممکن است ما در مقابل کلاهبرداران که آگاهانه هر حقیقتی از زندگی خویش را دروغ جلوه می‌دهند اصلاً کوتاه نیاییم؛ اما احتمالاً اندکی همدردی نشان می‌دهیم برای آنهایی که فقط یک ضعف دارند و تلاش می‌کنند حقایقی را مخفی کنند، نه اینکه با پذیرش آن تلاش افتخارآمیزی برای بی‌اهمیت جلوه دادنش به خرج دهند (گافمن، ۱۳۹۱: ۷۱). گفته‌های گافمن بیان‌کننده آن است که مخاطبان می‌توانند بعضی از لاپوشانی‌ها را به دیده اغماض بنگرند. بعضی از دروغ‌هایی که در طول اجرای نقش از مجری سر می‌زند، می‌توان نادیده گرفت. اگر این نوع دروغ‌ها (قابل چشم‌پوشی) را دروغ‌های «غیرصریح» بنامیم، بر خطا نرفته‌ایم؛ زیرا گافمن معتقد است «یک دروغ صریح، آشکار و بی‌شرمانه را می‌توان دروغی تعریف کرد که برای آن مدرک انکارناپذیری مبنی بر اینکه فرد دروغگو می‌دانسته است دروغ می‌گوید و آگاهانه این کار را کرده است، وجود دارد. دروغ صریح اهمیت مهمی برای کنشگران اجتماعی دارد؛ زیرا آشکارشدن آن هویت اجتماعی مجری را جریحه‌دار می‌کند. کسانی که دستشان هنگام گفتن یک دروغ صریح رو می‌شود، هم آبروی خود را در خلال کنش متقابل از دست می‌دهند هم ممکن است چهره‌شان تخریب شود؛ زیرا حضار زیادی بر این باورند که اگر کسی بتواند یک بار چنین دروغ شاخ‌داری بگوید، دیگر نباید هرگز به او اعتماد کرد. گافمن با بهره‌گیری از اصطلاح «فاصله اجتماعی» اشاره می‌کند که مجری را به کار

## جدول ۲- ابعاد سرمایه اجتماعی

Table 2- Dimensions of social capital

ابعاد سرمایه اجتماعی	
اعتماد اجتماعی	اعتماد احساس روابط اجتماعی است و رابطه مستقیمی با میزان روابط اجتماعی دارد. هرچه میزان اعتماد اجتماعی میان افراد و گروه‌ها و سازمان‌های اجتماعی به جامعه بیشتر باشند، به همان میزان روابط اجتماعی از شدت، تنوع، ثبات و پایداری بیشتری برخوردارند. اعتماد نتیجه تعاملات اجتماعی موجود و گروهی انجمن‌ها و فعالیت‌های اجتماعی است؛ به‌ویژه اگر این اعتماد از حد مرزی به سطح اجتماعی انتقال یابد، سرمایه‌بازرزشی تلقی می‌شود. فوکویاما از اعتماد به‌منزله شاخصی برای بیان سرمایه اجتماعی در معنای ارزش‌های جمعی شبکه‌های اجتماعی و اخلاق فرهنگی - که بنیاد رشد و ثبات اقتصادی را تشکیل می‌دهند - استفاده می‌کند؛ از نظر او اعتماد انتظاری است که از یک اجتماعی برخوردار از رفتار منظم، دارای روابط دوستانه و مبتنی بر تعاون و مشارکت برمی‌خیزد.
مشارکت اجتماعی	شرکت فعال و سازمان‌یافته افراد و گروه‌های اجتماعی در امور اجتماعی، سیاسی، فرهنگی و ... جامعه، به‌گونه‌ای که حداکثر قدرت جمعی از طریق بسیج همه امکانات و قوای جمع حاصل آید، این قدرت جمعی در زمینه نیل به مصالح، علایق و منافع جامعه جهت‌گیری شود، از طریق مشارکت همه‌جانبه افراد و گروه‌های اجتماعی، پیوندهای و انسجام اجتماعی استحکام یابد و امکان بلوغ و شکوفایی استعدادها و تکامل و توسعه فردی و اجتماعی فراهم شود.
انسجام اجتماعی	انسجام بر توافق جمعی میان اعضای یک جامعه دلالت دارد. همبستگی و انسجام، احساس مسئولیت بین چند نفر یا چند گروه است که از آگاهی و اراده برخوردار باشند و دارای یک معنای اخلاقی است که مضمن وجود اندیشه یک وظیفه یا الزام متقابل است و یک معنای مثبت از آن برمی‌آید که وابستگی متقابل کارکردها، اجزا و یا موجودات در یک کل ساخت‌یافته را می‌رساند. از دیدگاه جامعه‌شناختی همبستگی پدیده‌ای است که براساس آن در سطح یک گروه یا یک جامعه، اعضا به یکدیگر وابسته و به‌طور متقابل نیازمند یکدیگرند. این امر مستلزم طرد آگاهی و نفی الزام متقابل است ( نعمت‌اللهی و همکاران، ۱۳۹۲: ۱۸۳).

## پیشینه تجربی پژوهش

براساس پژوهش خدامرادی (۱۳۹۷)، کسب منفعت، جبران ضعف، حفظ وضعیت فعلی، ترس از ضرر و ابراز وجود، از دلایل و انگیزه‌های دروغ‌گفتن‌اند. مجموعه‌ای از عوامل فضا را برای گفتن دروغ مهیا می‌کنند که با عنوان شرایط میانجی معرفی شده‌اند و عبارت‌اند از: حفظ آبرو، اقتضای شرایط موجود، ضعف فرهنگی و تربیتی و بحران ارتباطی. دروغ‌گفتن تعاملات اجتماعی را سست و گاه قطع می‌کند، دروغ‌های دیگر را به بار می‌آورد، اعتبار اجتماعی افراد را خدشه‌دار می‌کند و دروغ‌گفتن را به بقیه هم تلقین می‌کند. به یک معنای کلی‌تر، به‌شدت بر روابط و تعاملات اجتماعی تأثیر می‌گذارد. مجموعه‌ای عوامل وجود دارند که دروغ‌گفتن را تسهیل می‌کنند که می‌توان به مواردی همچون «حفظ آبرو، اقتضای شرایط موجود، ضعف فرهنگی و تربیتی و بحران ارتباطی»

اشاره کرد. دروغ‌گفتن و رواج آن در سطح جامعه پیامدهایی را به دنبال می‌آورد که مهم‌ترین آنها عبارت‌اند از: ۱- پیامدهای مثبت: مثل از آب کشیدن گلیم خویش و ختم غائله‌ها؛ ۲- پیامدهای منفی: سست و یا قطع شدن تعاملات اجتماعی. از شرایط مداخله‌گری که دروغ‌گفتن را تسهیل می‌کند، بحران ارتباطی است. بحران ارتباطی مفهومی انتزاعی و کلی است که به ضعف ارتباط، کمبود صمیمیت، اعتماد پایین و ... اشاره دارد.

نتایج پژوهش سدیدپور و شجاع‌نوری (۱۳۹۳) در کنش صادقانه تأثیر عاملیت با  $0/54\#0/4$  بیش از ساختار  $1/2\#0/4$  است و در کنش غیرصادقانه اهمیت ساختار  $1/3\#0/4$  از عاملیت  $1/2\#0/4$  بیشتر است.  $41/7$  درصد آموزش‌دیدگان به همزمانی تأثیر ساختار و عاملیت اشاره دارند. همچنین یافته‌ها معناداری متغیرهای زمینه‌ای را تأیید می‌کند. نتیجه پژوهش

اجتماعی و فردگرایی و همچنین تأثیر مثبت و کم متغیرهای کاهش کنترل اجتماعی و عقل ابزاری بر متغیر دروغگویی بود. بین متغیرهای مستقل، متغیر انومی بیشترین میزان همبستگی را با متغیر دروغگویی داشت. در شرایط انومیک در ایران که حاصل گذر از جامعه سنتی به سمت جامعه مدرن است، ساختارهای سابق کارآیی خود را از دست می‌دهند و ساختارهای جدید نیز هنوز شکل نگرفته اند. در این مرحله گذرا، بی‌ثباتی‌هایی شکل می‌گیرد که در آن در کنار ناتوانی در کنترل اجتماعی افراد با امیال نامحدود در جهت برآوردن نیازهای خویش اقدام می‌کنند و به دلیل فراهم نبودن زمینه‌های کنترل امیال با رسیدن به هدف، افراد برای رسیدن به اهداف خویش در صورت ضرورت به دروغگویی متوسل می‌شوند که همین امر موجبات گسترش بی‌اعتمادی اجتماعی و نیز بی‌تفاوتی در جامعه را فراهم می‌کند و این عوامل سبب از بین رفتن سرمایه‌های اجتماعی می‌شود که در نهایت، جامعه را در معرض آسیب‌های اجتماعی فراوان دیگری قرار می‌دهد.

یافته‌های پژوهش صادقی (۱۳۹۵)، میانگین میزان دروغگویی را بین مردم شهر اردبیل بالاتر از متوسط نشان می‌دهد. همه مؤلفه‌های فرهنگی و اجتماعی بررسی شده در پیش‌بینی دروغگویی مؤثرند؛ ولی متغیرهای تلاش برای کسب مقبولیت و منزلت اجتماعی، هنجارسازی دروغ در جامعه، بی‌اعتمادی به نظام اجتماعی، آموزش نادرست خانواده و ضعف اعتقادات مذهبی بیشترین سهم را در پیش‌بینی میزان دروغگویی در جامعه دارند.

در پژوهش‌های خارجی هریک از مقولات به‌طور جداگانه درباره انحرافات اجتماعی بررسی شده‌اند. از جمله آکومک و ویل<sup>۱</sup> (۲۰۰۸) در پژوهشی درباره رابطه جرم با سرمایه اجتماعی در هلند به این نتیجه رسیده‌اند که سطح بالای سرمایه اجتماعی با میزان پایین جرم همراه است. شاخص سرمایه اجتماعی تنها ده درصد از واریانس را توضیح می‌دهد سیوان و نوا<sup>۲</sup> (۲۰۱۷) در پژوهش خود با موضوع رابطه

آنها نشان داد ۴۱/۷ درصد شرکت‌کنندگان به تأثیرگذاری همزمان علیت و ساختار اذعان دارند؛ این در حالی است که پژوهش‌های پیشین تنها به یکی از دو عامل ساختار و عاملیت توجه داشتند. این مطالعه نشان داد بیشتر افرادی که کنش غیرصادقانه انجام می‌دهند، فرافکنی می‌کنند.

نتایج پژوهش توحیدلو و شعیری (۱۳۹۶) نشان می‌دهد براساس نظریه اکو ابژه‌ها گفته‌ها در دنیا به این دلیل قابلیت پروتزی پیدا می‌کنند که سه ویژگی دارند: قابلیت افزایش‌دهندگی، قابلیت گسترده‌بخشی، قابلیت جان‌سینی. درون‌گفتمان همواره امکان استفاده از پروتزی داریم که شرایط خاصی را بر آن تحمیل می‌کند. علت اینکه ما دروغ را نوعی پروتزی گفتمانی می‌نامیم، این است که دروغ قابلیت‌های توانشی‌کنشگر را افزایش می‌دهد و به دلیل بهره‌مندی پروتزی می‌تواند رابطه تن با زمان و مکان و با دیگری را سیال کند و نوع حضور کنشگر را استعلا دهد. دروغ سبب ایجاد فضایی فراکنشی می‌شود که این امر سبب شتاب‌روایی و نتیجه‌گیری ارزشی قبل از تحقق برنامه کنش می‌شود. دروغ پروتزی است که روابط کنشگران را از مسیر افقی به عمودی می‌کشد و مسیر حرکت روایت را تغییر می‌دهد. آنچه پروتزی دروغ سبب توسعه آن می‌شود، افزایش کارکرد اجتماعی ارجاعی و شناختی برای دستیابی به هدف نیست؛ بلکه فاصله‌گرفتن کنشگر از کنش اصلی برای ایجاد فضایی تخیلی، طنزآمیز، پدیداری و رخدادی است. پروتزی گفتمانی افزوده، گفتمانی است که قابلیت دگردیسی خود و دیگری را دارد. با نفوذ لایه‌های زیرین گفتمان، پروتزی می‌تواند سبب تورم گفتمان در یک نقطه و در نتیجه توقف موقت کنش اصلی شود.

طبق پژوهش زنگینی (۱۳۹۶) میانگین نمره دروغگویی بین افراد نمونه برابر ۴/۱ به دست آمد که بیان‌کننده وجود میزان جالب توجهی از رواج دروغگویی در افراد بررسی شده بود. در بررسی ارتباط دوجه دو متغیر وابسته با متغیرهای مستقل، نتایج به دست آمده بیان‌کننده تأثیر مثبت و جالب توجه متغیرهای انومی، بی‌نظمی در رفتارها، به خطر افتادن سرمایه

<sup>1</sup> Akçomak & Weel

<sup>2</sup> Sivan & Noa

تحصیلات تفاوت وجود دارد.

### روش‌شناسی

پژوهش از نوع کاربردی و پیمایش است. جامعه آماری آن دانشجویان دانشگاه آزاد اسلامی تبریز است که در سال ۱۳۹۸، ۱۶۶۳۲ نفر بوده است و با استفاده از فرمول کوکران ۳۷۵ نفر برای نمونه آماری انتخاب شدند. واحد تحلیل فرد و روش نمونه‌گیری طبقه‌ای است. در مرحله بعدی نمونه‌های اختصاص داده شده به صورت تصادفی میان دانشجویان هر دانشکده توزیع و جمع‌آوری شد. ابتدا براساس نسبت کل دانشجویان هر دانشکده به کل دانشجویان، حجم نمونه اختصاص یافته به هر دانشکده مشخص شد و از ۱۱ دانشکده انتخاب شدند. از هر دانشکده به صورت تصادفی ساده به اندازه نسبت دانشجو در کل جامعه آماری، نمونه در نظر گرفته شد. برای تحلیل داده‌ها از spss و Amos استفاده شد. داده‌ها از طریق پرسش‌نامه محقق ساخته گردآوری و برای سنجش اعتبار ابزار محتوایی و صوری - با توجه به اهمیت حصول اطمینان از وسیله جمع‌آوری اطلاعات که در این پژوهش پرسش‌نامه است - از روایی محتوایی پرسش‌نامه اطمینان حاصل شد. برای حصول روایی پذیرفتنی در نشست‌های متعدد با کمک استادان راهنما به انتخاب معتبرترین شاخص‌های گردآوری شده از بین شاخص‌های موجود در پرسش‌نامه‌ها اقدام شد. برای اطمینان بیشتر این شاخص‌ها در اختیار داوران صاحب نظر قرار گرفت و پس از تأیید اعتبار محتوایی آنها به کار گرفته شدند. برای اطمینان از اعتبار صوری پرسش‌نامه‌ها از قضاوت استادان در زمینه موضوع استفاده شد. با محاسبه ضریب آلفای کرونباخ مقدار آلفا نشان‌دهنده روایی سؤالات است؛ یعنی می‌توان گفت سؤالات به مقدار زیادی توانسته‌اند مسئله را بسنجند. برای بررسی پایایی آن از ضریب آلفای کرونباخ استفاده شد. پس از تهیه و تدوین شاخص‌ها و طراحی صورت اولیه پرسش‌نامه، مطالعه مقدماتی یک نمونه ۳۰ نفری از دانشجویان دانشگاه آزاد اسلامی تبریز به اجرا درآمد و بعد از استخراج، نمرات

بین کنش ارتباطی و سرمایه اجتماعی در فیس‌بوک به این نتیجه رسیده‌اند که چهار رفتار حریم خصوصی (انتخاب دوستانه، تعداد دوستان، تنظیم کنترل حریم خصوصی و قرارگرفتن در معرض اطلاعات شخصی) در این شبکه اجتماعی مطرح است. نتیجه این شد که حریم خصوصی به روش پیچیده با سرمایه اجتماعی ارتباط دارد که شامل تأثیرات میانجیگری، حمایت از مفهوم تعادل و تنظیم بین رفتارهای حریم خصوصی است. حریم خصوصی تا حدی به معنای ایجاد سرمایه اجتماعی در شبکه‌های اجتماعی آنلاین است که الگوی پیچیده‌ای است.

همچنین دانیال دور<sup>۱</sup> (2017) در پژوهش خود به این نتیجه رسید که تکامل زبان با توسعه دروغ‌گفتن همراه بوده است. برقراری ارتباط به همان اندازه داشتن زبان ساده است و پیچیده‌تر نیست. ظهور زبان بیشتر در ارتقای زبان بشر است. پژوهش لیا<sup>۲</sup> (2006) درباره رابطه بین اعتماد اجتماعی و کنش انجام شده است. نتایج به دست آمده نشان می‌دهد اعتماد دوسویه بین افراد می‌تواند عامل مهم در ایجاد کنش باشد.

### فرضیه‌های پژوهش

بین کنش ارتباطی و گرایش دانشجویان به دروغ‌گویی رابطه وجود دارد.

بین سرمایه اجتماعی و گرایش دانشجویان به دروغ‌گویی رابطه وجود دارد

بین سن و گرایش دانشجویان به دروغ‌گویی رابطه وجود دارد.

بین میانگین گرایش به دروغ‌گویی برحسب جنسیت تفاوت وجود دارد.

بین میانگین گرایش به دروغ‌گویی برحسب وضعیت تأهل تفاوت وجود دارد.

بین میانگین گرایش به دروغ‌گویی برحسب میزان

<sup>1</sup> Dor

<sup>2</sup> Leigh

کنش ارتباطی با ۱۴ سؤال و براساس طیف پنج‌گزینه‌ای لیکرت (کاملاً مخالف تا کاملاً موافق) ساخته شده است. برای سنجش پایایی از آلفای کرونباخ استفاده شد که مقدار پایایی‌ها بالاتر از ۰/۷ به دست آمده است.

مربوط به هر پرسش‌نامه و واردکردن آنها در نسخه ۱۸ نرم‌افزار spss آلفای کرونباخ برای متغیر گرایش به دروغگویی و سایر متغیرهای مستقل به دست آمد. پرسش‌نامه سرمایه اجتماعی با ۲۷ سؤال و براساس طیف پنج‌گزینه‌ای لیکرت (کاملاً مخالف تا کاملاً موافق) ساخته شده است. پرسش‌نامه

**جدول ۳- متغیرهای پژوهش**

**Table 3- Research variables**

ضریب آلفا	تعداد سؤال	طراح	پرسش‌نامه
۰/۹۴	۴۵	کریستین هارت-رو.آ.کورتیس جان تیریز	گرایش به دروغگویی
۰/۹۳	۲۸	ناهاییت - گوشال	سرمایه اجتماعی
۰/۸۷	۱۴	یاکوبسن	کنش ارتباطی

غیرمستقیم با یکدیگر به دست می‌آورند (چلپی، ۱۳۷۵: ۱۵). کل سرمایه‌های موجود در یک اقتصاد است که فقط شامل ساختمان‌ها و ماشین‌های تولیدی نیست و تجهیزاتی مانند بیمارستان، آموزشگاه و صنایع دفاعی را نیز در بر می‌گیرد (شایان‌مهر، ۱۳۷۹: ۳۵۳).

**تعریف عملیاتی سرمایه اجتماعی:** منظور از سرمایه اجتماعی در این پژوهش نمره‌ای است که آزمودنی‌ها از مقیاس سرمایه اجتماعی نهاییت-گوشال با ۲۸ سوال کسب می‌کنند.

**تعریف متغیرها**

**تعریف مفهومی کنش ارتباطی:** کنشی است که متمایل به دستیابی، حفظ و تجرید توافق است یا به عبارتی، کنشی است معطوف به تفاهم و توافق که زیست جهان به‌واسطه آن بازتولید می‌شود (هابرماس، ۱۳۸۴: ۳۹۰).

**تعریف عملیاتی کنش ارتباطی:** منظور از کنش ارتباطی نمره‌ای است که آزمودنی‌ها از مقیاس کنش ارتباطی یاکوبسن (2004) با ۱۴ سؤال کسب می‌کنند.

**تعریف مفهومی سرمایه اجتماعی:** میزان سرمایه و منابعی است که افراد و گروه‌ها از طریق پیوندهای مستقیم و

**جدول ۴- متغیرهای گرفته‌شده از نظریه‌ها**

**Table 4- Variables derived from theories**

کنش ارتباطی	هابرماس، کنش گفتار، زیمل، گافمن، وبر
سرمایه اجتماعی	بوردیو

«توسعه دروغ‌گفتن در موقعیت‌های روزمره» استخراج شده است. سؤالات پرسش‌نامه در مقاله این پژوهشگران از لحاظ اعتبار و روایی در سطح بالایی (۰/۹۴) با واریانس ۵۳/۹۶ و مقدار خاص ۲۴/۲۸ به دست آمد. در پژوهش حاضر، آلفای کرونباخ (۰/۷۵) نشان‌دهنده سطح پایایی پرسش‌نامه است. برای سنجش این متغیر از ۴۵ سؤال در طیف لیکرت ۷درجه‌ای «خیلی موافق تا خیلی مخالف» استفاده شده است.

دروغگویی «نوعی کنش اجتماعی عقلانی، ارادی و آگاهانه است که در شرایط اجتماعی مختلف و تحت فشارهای متفاوت و با نیت گوناگون رخ می‌دهد» (محدثی‌گیلویی و فلسفی، ۱۳۹۴: ۱۴۱).

گرایش به دروغگویی در این پژوهش از طریق پرسش‌نامه طراحی شده به‌وسیله هارت و همکاران<sup>۱</sup> (2019) در مقاله

<sup>1</sup> Hart et al.

پس از تهیه پرسش‌نامه مقدماتی و پیش‌آزمون، پرسش‌نامه چندانگانه و آزمون پیرسون استفاده شده است. نهایی تدوین شد. برای سنجش این متغیر از آزمون رگرسیون

جدول ۵- ضریب آلفای متغیر وابسته (گرایش به دروغ‌گویی)

Table 5- Dependent alpha coefficient (Tendency to Lie)

سؤال	آلفای کرونباخ	سؤال	آلفای کرونباخ	سؤال	آلفای کرونباخ	سؤال	آلفای کرونباخ
۱	۰/۸۲	۱۵	۰/۲۳	۲۹	۰/۶۸	۴۳	۰/۷۱
۲	۰/۸۰	۱۶	۰/۲۸	۳۰	۰/۷۰	۴۴	۰/۷۰
۳	۰/۷۹	۱۷	۰/۲۶	۳۱	۰/۷۴	۴۵	۰/۶۹
۴	۰/۷۸	۱۸	۰/۲۹	۳۲	۰/۷۲		
۵	۰/۷۶	۱۹	۰/۳۱	۳۳	۰/۷۴		
۶	۰/۷۶	۲۰	۰/۴۷	۳۴	۰/۷۳		گرایش به دروغ‌گویی
۷	۰/۷۶	۲۱	۰/۲۵	۳۵	۰/۷۳		
۸	۰/۷۵	۲۲	۰/۴۷	۳۶	۰/۶۷		
۹	۰/۷۵	۲۳	۰/۵۳	۳۷	۰/۷۰		
۱۰	۰/۷۵	۲۴	۰/۵۵	۳۸	۰/۷۲		
۱۱	۰/۱۴	۲۵	۰/۶۰	۳۹	۰/۶۸		
۱۲	۰/۱۴	۲۶	۰/۶۸	۴۰	۰/۷۳		
۱۳	۰/۱۴	۲۷	۰/۶۰	۴۱	۰/۷۳		
۱۴	۰/۱۶	۲۸	۰/۷۳	۴۲	۰/۷۴		

## یافته‌های توصیفی

جدول ۶- توزیع پراکندگی متغیرهای پژوهش

Table 6- Distribution distribution of research variables

متغیر	میانگین	انحراف معیار	حداکثر	حداقل
گرایش به دروغ‌گویی	۱۴۳/۹۶	۹/۵۰۵	۱۷۵	۱۱۹
کنش ارتباطی	۴۸/۵۹	۵/۶۰۱	۷۰	۱۷۵
سرمایه اجتماعی	۹۴/۶۳	۱۲/۴۱	۱۳۰	۲۷

جدول ۷- همبستگی بین متغیرهای گرایش به دروغ‌گویی و کنش ارتباطی و سرمایه اجتماعی دانشجویان

Table 7- Correlation between the variables of tendency to lying and communication action and students' social capital

متغیرهای پژوهش	گرایش به دروغ‌گویی
کنش ارتباطی	ضریب همبستگی پیرسون -۰/۱۱۹
سرمایه اجتماعی	سطح معنی‌داری ۰/۰۲۱
	ضریب همبستگی پیرسون -۰/۱۷۹
	سطح معنی‌داری ۰/۰۰۱

## یافته‌های استنباطی

دارد. برای مقایسه گرایش به دروغ‌گویی و کنش ارتباطی و سرمایه اجتماعی بین دانشجویان دختر و پسر از آزمون تفاوت میانگین مستقل استفاده شد و نتایج جدول ۳ نشان داد گرایش به دروغ‌گویی بین دانشجویان زن و پسر متفاوت نیست؛ ولی

نتایج حاصل از همبستگی بین متغیرهای گرایش به دروغ‌گویی و کنش ارتباطی و سرمایه اجتماعی دانشجویان نشان داد بین متغیرهای مذکور رابطه معکوس معنی‌دار وجود

کنش ارتباطی براساس جنسیت دانشجویان متفاوت است و دانشجویان پسر نسبت به دانشجویان دختر کنش ارتباطی قوی تری داشتند و بین سرمایه اجتماعی براساس جنسیت تفاوت معناداری مشاهده نشد.

**جدول ۸- مقایسه میزان گرایش به دروغگویی و کنش ارتباطی براساس جنسیت دانشجویان**

**Table 8- Comparison of the tendency to lie and communication action based on students' gender**

جنسیت	تعداد	میانگین	انحراف استاندارد	خطای معیار	مقدار T	درجه آزادی	سطح معنی داری
پسر	۱۸۰	۱۴۳/۹۲	۹/۹۴۵	۰/۷۴۱	۰/۰۷۴	۳۷۳	۰/۹۴۱
دختر	۱۹۵	۱۴۳/۹۹	۹/۱۰۶	۰/۶۵۲			
پسر	۱۸۰	۴۹/۴۶	۵/۴۳۹	۰/۴۰۵			
دختر	۱۹۵	۴۷/۷۹	۵/۶۴۳	۰/۴۰۴	۲/۹۱۶	۳۷۳	۰/۰۰۴
پسر	۱۸۰	۱۴۳/۹۲	۹/۹۴۵	۰/۷۴۱	۰/۰۷۴	۳۷۳	۰/۹۴۱
دختر	۱۹۵	۱۴۳/۹۹	۹/۱۰۶	۰/۶۵۲			

( $P > 0/05$ ). وضعیت تأهل نیز به منزله یکی دیگر از متغیرهای زمینه‌ای پژوهش در مقیاس اسمی چندحالتی سنجیده شد و برای آزمون رابطه آن با گرایش به دروغگویی از آزمون تحلیل واریانس یک طرفه استفاده شده است. یافته‌ها نشان داد میزان گرایش به دروغگویی براساس وضعیت تأهل دانشجویان متفاوت نبوده است ( $P > 0/05$ ).

سن و تحصیلات از متغیرهای زمینه‌ای پژوهش‌اند که در مقیاس رتبه‌ای سنجیده شده‌اند (با توجه به نظر استادان راهنما) و برای آزمون رابطه بین آنها با گرایش به دروغگویی از آزمون تحلیل واریانس یک طرفه استفاده شد. نتایج جدول ۴ نشان می‌دهد بین سطح تحصیلات و سن دانشجویان با گرایش آنها به دروغگویی تفاوت معنی داری وجود نداشت.

**جدول ۹- مقایسه میزان گرایش به دروغگویی براساس متغیرهای زمینه‌ای**

**Table 9- Comparison of the tendency to lie based on contextual variables**

متغیرها	گزینه‌ها	تعداد	میانگین	انحراف استاندارد	مقدار F	سطح معنی داری
میزان تحصیلات	کاردانی	۲۲	۱۴۴/۰۴	۹/۸۵۳		
	کارشناسی	۱۱۹	۱۴۵/۶۱	۹/۴۴۴		
	کارشناسی ارشد	۱۲۵	۱۴۳/۵۲	۹/۶۰۳	۲/۰۰۴	۰/۱۱۳
	دکتری	۱۰۹	۱۴۲/۶۴	۹/۲۵۶		
	کل	۳۷۵	۱۴۳/۹۶	۹/۵۰۵		
	زیر ۲۰ سال	۳۵	۱۴۶/۴۱	۹/۲۷۷		
سن	۲۱ تا ۳۰ سال	۱۹۲	۱۴۴/۳۵	۹/۵۵۰		
	۳۱ تا ۴۰ سال	۱۲۰	۱۴۲/۵۳	۹/۴۱۳	۱/۸۰۵	۰/۱۴۶
	بالای ۴۱ سال	۲۸	۱۴۴/۳۲	۹/۴۵۹		
	کل	۳۷۵	۱۴۳/۹۶	۹/۵۰۵		
	مجرد	۱۹۲	۱۴۳/۱۰	۹/۵۳۱		
	متاهل	۱۷۲	۱۴۵/۰۸	۹/۳۶۰	۲/۴۴۶	۰/۰۸۸
وضعیت تأهل	طلاق گرفته	۱۱	۱۴۱/۲۷	۱۰/۱۰۰		
	کل	۳۷۵	۱۴۳/۹۶	۹/۵۰۵		

برای بررسی آزمون فرضیه اصلی مبتنی بر تأثیر سرمایه اجتماعی و کنش ارتباطی بر گرایش به دروغ‌گویی از آزمون تحلیل مسیر و برای برآورد حداکثر درست‌نمایی و پارامترهای به‌دست‌آمده از روابط متغیرهای پیش‌بین یا مستقل استفاده شد. برای تعیین برازندگی الگوی پیشنهادی با داده‌ها، ترکیبی از شاخص‌های برازندگی به شرح زیر استفاده شد: ۱- مقدار مجذور کای ( $X^2$ ); ۲- شاخص هنجارشده مجذور کای ( $X^2/df$ ); ۳- شاخص برازندگی هنجارشده (NFI); ۴- شاخص برازش تطبیقی (CFI); ۵- جذر میانگین مجذورات خطای تقریب RMSEA. قبل از بررسی ضرایب مسیر، برازندگی الگوی اصلی بررسی شد. برای تعیین کفایت برازندگی الگوی پیشنهادی با داده‌ها، ترکیبی از شاخص‌های برازندگی استفاده شد. شاخص‌های مذکور نشان دادند الگوی پیشنهادی محقق از چند شاخص برازندگی پذیرفتنی برخوردار است؛ اما میزان برازندگی در شاخص

برای بررسی آزمون فرضیه اصلی مبتنی بر تأثیر سرمایه اجتماعی و کنش ارتباطی بر گرایش به دروغ‌گویی از آزمون تحلیل مسیر و برای برآورد حداکثر درست‌نمایی و پارامترهای به‌دست‌آمده از روابط متغیرهای پیش‌بین یا مستقل استفاده شد. برای تعیین برازندگی الگوی پیشنهادی با داده‌ها، ترکیبی از شاخص‌های برازندگی به شرح زیر استفاده شد: ۱- مقدار مجذور کای ( $X^2$ ); ۲- شاخص هنجارشده مجذور کای ( $X^2/df$ ); ۳- شاخص برازندگی هنجارشده (NFI); ۴- شاخص برازش تطبیقی (CFI); ۵- جذر میانگین مجذورات خطای تقریب RMSEA. قبل از بررسی ضرایب مسیر، برازندگی الگوی اصلی بررسی شد. برای تعیین کفایت برازندگی الگوی پیشنهادی با داده‌ها، ترکیبی از شاخص‌های برازندگی استفاده شد. شاخص‌های مذکور نشان دادند الگوی پیشنهادی محقق از چند شاخص برازندگی پذیرفتنی برخوردار است؛ اما میزان برازندگی در شاخص

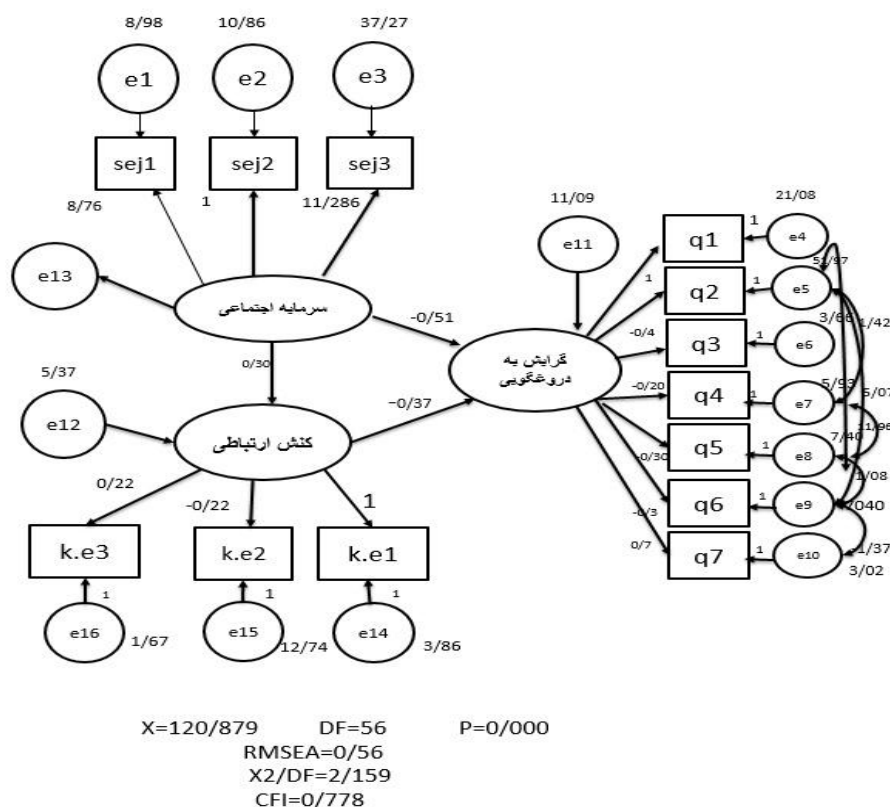

شکل ۱- ضرایب استاندارد نشده

Fig 1- Non-standardized coefficients



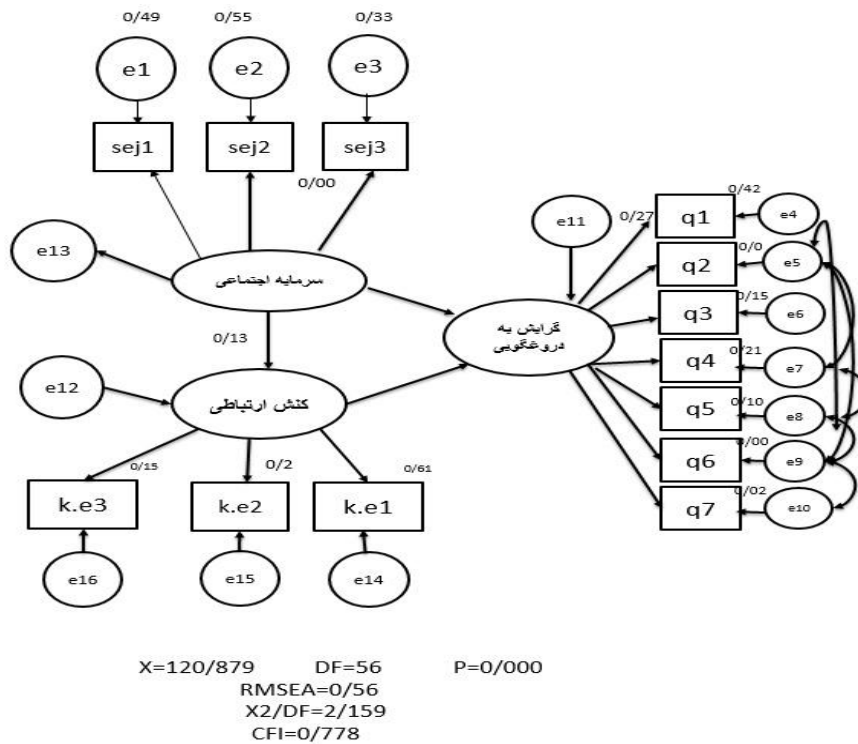

شکل ۲- ضرایب استاندارد شده

Fig 2- Standardized coefficients

جدول ۱۰- شاخص‌های کلی برآزش تأثیر سرمایه اجتماعی و کنش ارتباطی بر گرایش به دروغگویی

Table 10- General indicators of the impact of social capital and communication action on the tendency to lie

شاخص	RMSEA	NNFI	NFI	AGFI	GFI	CFI	df/x <sup>2</sup>
مقدار	۰/۰۵۶	۰/۶۷۰	۰/۶۷۴	۰/۹۱۹	۰/۹۵۰	۰/۷۷۸	۲/۱۵۹

نتیجه

تأثیرگذاری نیز از شگردهایی است که کنشگران برای حل مسائل خود از آن استفاده می‌کنند؛ در واقع، هنگام کنش، بازی نقش و روابط مبتنی بر دروغ تحقق می‌یابد. از موانع مهم کنش ارتباطی، پیدایش احساس انومی میان افراد جامعه است که رواج این احساس، موجب از کار افتادن هنجارها و رشد و گسترش فردگرایی غیراخلاقی (دروغگویی) می‌شود. فردی که احساس انومی دارد، اطراف خود را پر آشوب می‌بیند و هیچ ضابطه‌ای را بر نمی‌تابد. چنین فردی به خزیدن در کنج انزوا تمایل دارد و نسبت به جامعه خویش بی‌اعتماد است. این احساس، فشار بیرونی بر فرد وارد می‌کند و او را در برقراری تعامل در حوزه عمومی ناکام می‌گذارد. استیلای چنین حسی

در این پژوهش بین کنش ارتباطی و گرایش به دروغگویی دانشجویان رابطه معکوس معناداری به وجود آمد. هرچه دانشجویان از کنش ارتباطی بالاتری برخوردار باشند، کمتر به دروغگویی گرایش خواهند داشت. این فرضیه با نظریه هابرماس (۱۳۸۴)، نظریه کنش گفتار می‌باور (2011) و پژوهش‌های سدیدپور و شجاع‌نوری (۱۳۹۳)، توحیدلو و شعیری (۱۳۹۶) و خدامرادی (۱۳۹۷) همسوست. در تبیین یافته ذکر شده می‌توان گفت با توجه به نظریه گامفن افراد هنگام کنش متقابل می‌کوشند جنبه‌ای از خود را نمایش دهند که دیگران آن را می‌پذیرند؛ یعنی همان جعل هویت. مدیریت

اجتماعی باشیم، قاعدتاً باید شاهد بروز آسیب و انحرافات اجتماعی بیشتری هم باشیم. همچنین نوسانات شدید اقتصادی و بی‌هنجاری اقتصادی، شکاف طبقاتی را افزایش می‌دهد و در این حالت، بیشتر افراد جامعه قادر به تأمین نیازمندی‌های خود نمی‌شوند و سعی می‌کنند با توسل به وسایل مختلف در زمینه هدف‌گذاری‌های جامعه حرکت نکنند که در نتیجه، انواع انحراف اجتماعی از جمله «دروغ» شکل می‌گیرد. طبق نظریه کلمن، سرمایه اجتماعی از طریق پیوندهای نخستین بروز می‌کند. ریشه‌های مؤثرترین اشکال سرمایه اجتماعی به روابط ایجادشده در دوران کودکی برمی‌گردد؛ یعنی سرمایه اجتماعی به‌واسطه فرایندهایی که روابط را از بین می‌برند، تضعیف می‌شوند. سه عنصر تعهد، انتظارات و هنجارها بیان‌کننده این هستند که چگونه ساختار اجتماعی می‌تواند به‌منزله منبعی برای افراد آن ساختار عمل کند که در نهایت، سبب کاهش آسیب‌ها (دروغ‌گویی) می‌شود. بی‌تردید تضعیف و فرسایش سرمایه اجتماعی مرتبط با جوانان و به دنبال آن دانشجویان، جای مطالعه و تحلیل بیشتر برای فهم تأثیر آن بر ساخت جامعه را دارد که در این مقاله فقط به بخشی از آن اشاره شده است.

در رابطه کنش ارتباطی با سرمایه اجتماعی و نقش آنها در گرایش به دروغ‌گویی دانشجویان، می‌توان گفت کنش ارتباطی در تحلیل‌های مرتبط با بحث سرمایه اجتماعی به کار برده شده است. پژوهشگران معاصر سرمایه اجتماعی، کنش ارتباطی را در قلب گفتمان‌های خود درباره سرمایه اجتماعی قرار داده‌اند. شکل‌های مختلف سرمایه اجتماعی بر باور اعتمادکنندگان تأثیر گذاشته است. همچنین بر رفتار اعتمادی و کنش ارتباطی مؤثر بوده‌اند که این نوع کنش سبب عملکرد بهتر افراد می‌شود.

با توجه به اینکه تأثیر کنش ارتباطی و سرمایه اجتماعی بر گرایش به دروغ‌گویی تأیید شد، پیشنهاد می‌شود نهادهای مرتبط دولتی و خصوصی در جهت افزایش سرمایه‌های ذکرشده تلاش و آنها را تقویت کنند. ضعف این سرمایه‌ها نوعی محرومیت به شمار می‌رود که در زندگی افراد تأثیر منفی می‌گذارد؛ در نتیجه، جامعه باید راهکارها و برنامه‌هایی

در فضای جامعه سبب انسداد کنش ارتباطی و عقیم‌ماندن حوزه عمومی می‌شود. احساس انومی که در سطح فردی تجربه می‌شود و تجلی انومی ساختاری است، همواره به‌منزله مانع ارتباطی عمل می‌کند. احساس انومی بستری برای تک‌افتادگی - تمیزه‌شدن - یا پناه‌بردن به دام اقتدارگرایی است که مانع تحقق رفتار مشارکتی - دموکراتیک و ارتباطی است. زمانی کنش‌های افراد جامعه ارتباطی خواهد بود که افراد در فضایی مملو از قدرت افقی و فارغ از سلطه، امکان گفتگو و مباحثه و رسیدن به توافق را تجربه کنند. هر چقدر احساس بیگانگی در فرد بیشتر باشد، کنش ارتباطی افراد کاهش می‌یابد و بروز انحرافات اخلاقی (دروغ‌گویی) بیشتر خواهد شد.

در پاسخ به فرضیه پژوهش که بین کنش ارتباطی و گرایش دانشجویان به دروغ‌گویی رابطه وجود دارد، این نتیجه حاصل شد که گرایش به دروغ‌گویی دانشجویان و سرمایه‌ها طبق یافته‌های حاصل از جامعه آماری و رهیافت نظری بورديو، رابطه معکوس داشتند. هر چقدر سرمایه اجتماعی بیشتر باشد، میزان دروغ‌گویی کمتر خواهد بود. نتایج این فرضیه با یافته پژوهش زنگینی (۱۳۹۶) و آکومک و ویل (۲۰۰۸) همسوست. در تبیین یافته‌های پژوهش براساس نظریه بورديو، سرمایه اجتماعی در جامعه ایرانی از سال‌ها قبل دچار فرسایشی جدی شده است؛ به طوری که با تغییر قواعد جامعه از سنتی به مدرن، سرمایه اجتماعی سنتی روبه‌کاهش گذاشته است؛ اما سرمایه اجتماعی جدید جایگزین آن نشده و دست جامعه از این نوع سرمایه خالی مانده است. سرمایه اجتماعی منبع ارزشمندی است که به صورت ذاتی در روابط اجتماعی اولیه، ثانویه و سازمان‌های جامعه وجود دارد و از طریق ایجاد اعتماد و ارتباط از ذره‌ای شدن و رشد انحرافات اجتماعی پیشگیری می‌کند. سرمایه‌ها نقش مهمی در پیشرفت و رشد اقتصادی و اجتماعی یک جامعه دارند. مشکلات اجتماعی نشانه‌ای از نبود سرمایه اجتماعی‌اند؛ سرمایه‌ای که اگر وجود داشت، قادر بود کنش‌ها را در زندگی اجتماعی بارور کند. در هر جامعه‌ای که شاهد میزان پایین سرمایه

اجتماعی»، *مسائل اجتماعی ایران*، س ۶، ش ۳، ص ۲۵-۵.

باربارا، پ. و آلن، پ. (۱۳۹۷). *چرا مردان دروغ می‌گویند و زنان گریه می‌کنند*. ترجمه ناهید رشید و نسرین گلدار، تهران: آسیم.

بازرگان، م. (۱۳۹۶). *دروغ و نقش آن در دین و دنیای ما*. تهران: کویر.

بوستانی، م. و پولادی، ک. (۱۳۹۶). «بررسی عناصر تشکیل دهنده حوزه عمومی در اندیشه هابرماس»، *فصلنامه تخصصی علوم سیاسی*، س ۱۳، ش ۳۸، ص ۲۱-۴۲.

تنهایی، ح. (۱۳۹۱). *جامعه‌شناسی معرفت و معرفت‌شناسی نظریه*. تهران: بهمن برنا.

توحیدلو، ی. و شعیری، م. (۱۳۹۶). «مطالعه پروتوسازی گفتگویی؛ چرا دروغ روایی پروتوسازی»، *پژوهش ادبیات معاصر جهان*، د ۲۲، ش ۱، ص ۲۸۶-۲۶۹.

چلبی، م. (۱۳۷۵). «فضای کنش: ابزاری تنظیمی در نظریه‌سازی»، *مجله جامعه‌شناسی ایران*، ش ۴، ص ۵-۴۹.

خداامردی، الف. (۱۳۹۷). *مطالعه درک معنایی دروغ در زندگی روزمره*. پایان‌نامه کارشناسی ارشد، دانشگاه خوارزمی، تهران.

ریتزر، ج. (۱۳۹۳). *نظریه جامعه‌شناسی*. ترجمه هوشنگ نایی، تهران: نشر نی.

زنگینی، م. (۱۳۹۶). *بررسی عوامل اجتماعی مؤثر بر اخلاق‌گزینی (دروغگویی) با تأکید بر پیامدهای آن (بی‌تفاوتی و بی‌اعتمادی اجتماعی)*. پایان‌نامه کارشناسی ارشد دانشگاه شهید بهشتی، دانشکده ادبیات و علوم انسانی.

سدیدپور، س. و شجاع‌نوری، ف. (۱۳۹۳). «کنش صادقانه و عوامل مؤثر بر آن: رویارویی عاملیت و ساختار در نهاد علم»، *فصلنامه مطالعات معرفتی در دانشگاه اسلامی*، س ۱۸، ش ۲، ص ۲۲۸-۲۰۹.

را از طریق نهادها و سازمان‌های رسمی و غیررسمی برای تقویت مؤلفه‌های سرمایه اجتماعی و فرهنگی میان افراد جامعه به‌ویژه جوانان اجرا کند.

دروغ که قبح آن دیرزمانی است در جامعه ما از بین رفته و از جهاتی احراز شأن و حیثیت هم کرده است، باید برای آن اعاده نفرت بشود. این برنامه بدون یک خواست ملی و نهضت عمومی و تارمانی که همه قشرهای ملت، از زن و مرد و پیر و جوان، در هر کیش و کار و با هر بینش و روش که داشته باشند، در آن صادقانه و صمیمانه برای خودشان و خانواده مشارکت نکنند، ممکن نیست به نتیجه مطلوب برسد. با توجه به معناداری رابطه بین کنش ارتباطی با گرایش به دروغگویی بین دانشجویان دانشکده‌های مختلف، آموزش مهارت‌های ارتباطی متناسب با مقطع دانشجویان پیشنهاد می‌شود که می‌تواند قدم‌های مثبتی در زمینه کاهش این مسئله اجتماعی باشد.

- پژوهش حاضر به دلیل پراکندگی متغیرها سبب شد نتایج منسجم و فراگیری در الگو به دست نیاید؛ از این‌رو، پیشنهاد می‌شود پژوهشگران دیگر با متغیرهای کمتر و جمع‌بندی منسجم و مطمئن‌تری به پژوهش بپردازند.

- اگر بخواهیم برای گسترش صداقت و راستگویی در سطح دانشجویان پیشنهاد دهیم، باید بگویم اگرچه نصیحت مفید است، گفتن جملاتی مانند دروغ نگویند و راستگو باشید، نتیجه‌ای به همراه نخواهد داشت. در شرایطی که ما به سر می‌بریم، باید راستگویی و راستی را از نهادها انتظار داشته باشیم و اعتماد به نهادها را در جامعه گسترش دهیم.

## منابع

اجاق، ز. و میرزایی‌موسوی، ر. (۱۳۹۵). «تحلیل کنش‌های ارتباطی و مدیریت تأثیر در گروه‌های تلگرام»، *فصلنامه مطالعات رسانه‌های نوین*، س ۲، ش ۵، ص ۷۵-۱۰۰.

اعتمادی‌فرد، م؛ لطفی‌چاچکی، ب. و مهدی‌زاده، م. (۱۳۹۴). «تأثیر سرمایه اجتماعی خانوادگی بر انحرافات

- شایان مهر، ع. (۱۳۷۹). *دایره‌المعارف تطبیقی علوم اجتماعی*. تهران: کیهان.
- صادقی، ه. (۱۳۹۵). *بررسی عوامل اجتماعی - فرهنگی مؤثر بر دروغگویی در اردبیل*. پایان‌نامه کارشناسی ارشد دانشگاه آزاد اسلامی، واحد خلخال، دانشکده علوم اجتماعی.
- عباس‌پور، الف. (۱۳۹۰). «بررسی روش‌شناسی نظریه کنش ارتباطی هابرماس با رویکرد انتقادی»، *معرفت فرهنگی - اجتماعی*، س ۲، ش ۲، ص ۶۴-۳۵.
- علی‌بابایی، ی. و باینگانی، ب. (۱۳۸۹). «بررسی میزان تأثیر سرمایه اقتصادی و اجتماعی بر سرمایه فرهنگی؛ مطالعه جوانان شهرستان پاوه»، *فصلنامه انجمن ایرانی مطالعات فرهنگی و ارتباطات*، س ۶، ش ۱۸، ص ۸۷-۱۱۳.
- فراستخواه، م. (۱۳۹۴). *ما ایرانیان؛ زمینه‌کاوی تاریخی و اجتماعی خلیفات ایرانی*. تهران: نشر نی.
- قاسمی، س. و محدثی‌گیلواپی، ح. (۱۳۹۶). «مطالعه جامعه‌شناختی دروغگویی در روابط بیناجنسی؛ مورد زوج‌های تهران (۱۳۹۵-۱۳۹۶)»، *پژوهش‌نامه زنان*، س ۸، ش ۳، ص ۱۱۶-۸۷.
- کُتبی، م. (۱۳۷۷). «جایگاه دروغ و الگوهای رفتاری آن در روابط اجتماعی»، *ماهنامه علوم اجتماعی*، ش ۱۲، ص ۱۵۶-۱۳۷.
- کرایپ، ی. (۱۳۸۹). *نظریه اجتماعی کلاسیک؛ مقدمه‌ای بر اندیشه مارکس وبر، دورکیم و زیمل*. ترجمه شهناز مسمی‌پرست، تهران: آگاه.
- گافمن، الف. (۱۳۹۱). *نمود خود در زندگی روزمره*. ترجمه مسعود کیان‌پور، تهران: مرکز.
- محدثی‌گیلواپی، ح. و فلسفی، د. (۱۳۹۴). «تحلیلی جامعه‌شناختی از آمادگی برای دروغگویی»، *ویژه‌نامه پژوهش‌نامه زنان*، پژوهشگاه علوم انسانی و مطالعات فرهنگی، س ۶، ش ۱، ص ۱۵۵-۱۳۳.
- نراقی، ح. (۱۳۹۷). *جامعه‌شناسی خودمانی؛ چرا در مانده‌ایم*.
- تهران: اختران.
- نعمت‌اللهی، ز؛ فرج‌اللهی، الف. میرجلیلی، م. و مؤمنی‌فرد، ح. (۱۳۹۲). «بررسی عوامل مؤثر بر سرمایه اجتماعی دانشجویان دانشگاه افسری امام علی (ع)»، *فصلنامه علمی - پژوهشی مدیریت نظامی*، ش ۵۰، س ۱۳، ص ۲۰۲-۱۷۵.
- نوغانی، م. و پورماسوله، الف. (۱۳۸۷). «بررسی تطبیقی رویکردها و شاخص‌های مورد استفاده در سنجش سرمایه اجتماعی»، *فرایند مدیریت و توسعه*، ش ۶۹، ص ۵۵-۳۲.
- هابرماس، ی. (۱۳۸۴). *نظریه کنش ارتباطی*. ترجمه کمال پولادی، تهران: روزنامه ایران.
- Akçomak, S., & Weel, B. (2008). *The impact of social capital on crime: evidence from the netherlands*. Merit Working Papers 2008-042, United Nations University - Maastricht Economic and Social Research Institute on Innovation and Technology (MERIT).
- Dor, D. (2017). *The role of the lie in the evolution of human language*. Department of Communication, Shikago University.
- Jakobson, R. (2004). *Linguistics and poetics in style in language*. Cambridge: Cambridge University.
- Habermas, J. (1972). *Knowledge and human interests*. Boston: Polity Press.
- Hart, C., Terrizzi, J., & John, R. (2019). Development of the lying in everyday situations scale. *The American Journal of Psychology*, 132(3), 343-352.
- Leigh, R. (2006). Cooperation without trust: overcoming collective action barriers to endangered species protection. *The Policy Studies Journal*, 34 (1), 37-57.
- Meibauer, J. (2011). Onlying: intentionality, implicature, intercultural pragmatics. *Intercultural Pragmatics*, 8 (2), 277-292.
- Sivan, G. & Noa, A. (2017). Relations between Privacy behaviors and social capital on facebook. *The Journal Libri*, 67(2), 103-118.